

# 困ったときには

## ★重要

- ・「困ったときには」でのチェックが終わりましたら、プリンターの動作確認やパソコンとの接続確認としてテスト印刷を行ってください。テスト印刷については、『かんたんセットアップ』『7. テスト印刷する』、『ソフトウェアガイド』『テスト印刷メニュー』を参照してください。

## 目 参照

- ・困ったときの対処方法については、『ハードウェアガイド』『印刷がはじまらないとき』『思いどおりに印刷できないとき』、またはプリンタードライバーのヘルプを参照してください。

## 思いどおりに印刷できないとき

何度も用紙がつまったり、印刷結果がかすれていたり…思いどおりに印刷できないときは、以下の原因が考えられます。該当項目を参照してください。

### 用紙が正しくセットされていますか？

- ・トレイに正しく用紙がセットされていないと紙づまりの原因になります。
- ・セットした用紙と操作部の設定が合っていないと用紙の裏面が汚れたり、紙づまりの原因になります。  
⇒ P.14「用紙をセットするとき」、または『ハードウェアガイド』『用紙をセットする』を参照してください。

### プリンターが汚れていませんか？

- ・印刷面が部分的にかすれる（白ヌケする）場合は、レジストローラー周辺を清掃してください。
- ・用紙が一度に何枚も送られる場合は、フリクションパッドを清掃してください。  
⇒『ハードウェアガイド』『7章 清掃』を参照してください。

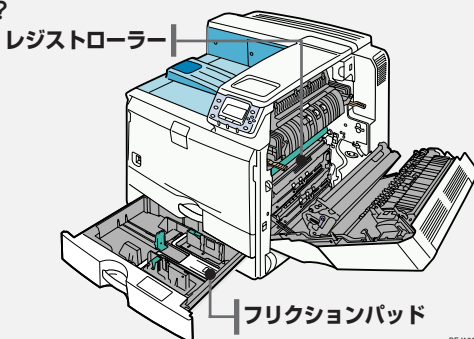

### プリンタードライバーが正しく設定されていますか？

- ・文字化けしたり文字が抜けて印刷される場合は、TrueTypeフォントをイメージで印刷してください。
- ・グラフィックデータが印刷できなかったり、正しく印刷されない場合は、解像度を変更して印刷してください。  
⇒プリンタードライバーのヘルプを参照してください。

### プリンタードライバーは最新のバージョンですか？

- ・プリンタードライバーを最新にバージョンアップすることで、トラブルを解決できる場合があります。最新のプリンタードライバーにバージョンアップするときは、新しいプリンタードライバーを入手して、古いプリンタードライバーを削除してからインストールしてください。最新のプリンタードライバーは、インターネットのホームページから入手できます。

<http://www.infoprint.com/jp/>

# 困ったときには

## 接続がうまくいかないとき

イーサネットケーブルやUSBケーブルを使用して印刷できない場合は、以下の原因が考えられます。該当項目を参照してください。

### イーサネット接続の場合

- イーサネットケーブルがプリンターのイーサネットポートに接続されていますか？**
  - ⇒ 『ハードウェアガイド』「イーサネットケーブルで接続する」を参照してください。
- ネットワーク設定が正しく設定されていますか？**
  - ・ プリンターのIPv4アドレスやIPv4サブネットマスク、有効プロトコルなどの設定項目が、操作部の「ネットワーク設定」メニューで正しく設定されているか確認してください。
  - ⇒ 『ハードウェアガイド』「イーサネットを使用する」を参照してください。
- ポートが正しく設定されていますか？**
  - ・ プリンタードライバのインストール時、またはプリンタードライバの [ポート] タブで印刷ポートを設定してください。印刷ポートにはRidoc IO Naviポートを推奨しています。
  - ⇒ 『ソフトウェアガイド』「Ridoc IO Naviポートを使う」を参照してください。

### USB接続の場合

- USBケーブルがプリンターのUSBポートに接続されていますか？**
  - ⇒ 『ハードウェアガイド』「USBケーブルで接続する」を参照してください。
- プリンターが自動認識されない、または不正なデバイスとして認識されていませんか？**
  - ・ プリンターが自動認識されない場合は、本機の電源をOffにしてケーブルを再接続してください。
  - ・ Windowsのデバイスマネージャーで、プリンターが「不正なデバイス」として認識されていないか確認してください。
- ポートが正しく設定されていますか？**
  - ・ プリンタードライバのインストール時、またはプリンタードライバの [ポート] タブで印刷ポートを設定してください。
  - ⇒ 『ソフトウェアガイド』「USB接続」を参照してください。

## オペレーターコールライト（オプション）が点灯／点滅したとき

オペレーターコールライトのランプが点灯／点滅したときは、以下の原因で点灯／点滅します。

- オペレーターコールライトのランプが緑色に点灯していますか？**
  - ・印刷中です。本機は正常です
- オペレーターコールライトのランプが赤色に点灯し、ブザーがなっていますか？**
  - ・紙づまり、用紙切れ、トナー切れなどの原因でエラーが発生しています。操作部の画面に表示されているメッセージを確認して、対応してください。  
⇒『ハードウェアガイド』「操作部にメッセージが表示されたとき」を参照してください。
- オペレーターコールライトのランプが赤色に点滅していますか？**
  - ・トナー残りわずか、ドラムユニットの交換が間近などの原因で、警告を促しています。操作部の画面に表示されているメッセージを確認して、対応してください。  
⇒『ハードウェアガイド』「操作部にメッセージが表示されたとき」を参照してください。