



IPSiO GX e3300 / GX e2600

こんなときには

操作部にメッセージが表示されたときには **1**

エラーが発生した箇所の確認 **2**



つまった用紙が見つからないときには **3**

きれいに印刷できないときには **4**

プリンターの設定・調整方法 **5**

その他のトラブル **6**

消耗品の交換方法とご購入方法 **7**

この使用説明書はプリンターのマニュアルポケットにセットして保管してください。この使用説明書で対処できない場合は、CD-ROM 収録の「操作ガイド」を参照してください。安全に正しくお使いいただくために、操作の前には必ず「本機のご利用にあたって」「安全上のご注意」をお読みください。

目次

- | | | | |
|---|---------------------|-------------------------------|-----------------|
| 1 | 操作部にメッセージが表示されたときには | ●エラーメッセージと対処方法 | P3 |
| 2 | エラーが発生した箇所の確認 | ●全体
●背面
●操作部 | P7
P8
P10 |
| 3 | つまった用紙が見つからないときには | ●つまった紙や紙片が完全に
取り除けない場合の対処策 | P11 |
| 4 | きれいに印刷できないときには | ●症状ごとの対処方法 | P14 |
| 5 | プリンターの設定・調整方法 | ●各設定・調整方法 | P17 |
| 6 | その他のトラブル | ●その他のトラブル | P23 |
| 7 | 消耗品の交換方法とご購入方法 | ●GX カートリッジの交換方法
●消耗品のご購入方法 | P25
P26 |

エラーメッセージと対処方法

⚠ 注意



- ・インクが眼に入った場合、速やかに流水で洗い、異常のあるときは医師にご相談ください。
- ・インクを飲み込んだ場合、濃い食塩水を飲ませるなどして吐き出させ、医師にご相談ください。
- ・インクが皮膚に付いた場合は、すぐに水または石鹸で洗い流してください。



- ・インクは子供の手の届かないところに保管してください。



- ・機械は電源コンセントにできるだけ近い位置に設置し、異常時に電源プラグを容易に外せるようにしてください。



- ・機械作動中にカバーを開け、機械内部に手や指を入れないでください。手や指をはさまれ、けがの原因になります。

1

エラーメッセージと対処方法

エラーメッセージ	対処方法
##### ガ タダシク セット サレテ イマセン / ##### ヲ セット シナ オシテクダサイ	##### で指定された箇所（テサシトレイ、リョウメンユニット）が正しくセットされていません。7～10ページの「エラーが発生した箇所の確認」で指定箇所を確認し、正しくセットしてください。
##### ガ アイテイマス / ##### ヲ シメテクダサイ	##### で指定された箇所（ウエカパー、ハイメンカパー、ミギマエカパー、ヒダリカパー、ガイドパン、リョウメンユニットカパー）が開いています。7～10ページの「エラーが発生した箇所の確認」で指定箇所を確認し、閉めてください。
ERR (#####) デンゲンサイトウ ニュー / ナオラナイバイハレン ラクシテクダサイ	エラーが発生しました。接続されているケーブル類をすべてはずし、いったん電源を入れ直してください。それでも同じメッセージが表示されるときは、販売店またはサービス実施店にご連絡ください。



エラーメッセージと対処方法 (つづき)



エラーメッセージ	対処方法
アタラシイ ハイインクボックスヨウイシテクダサイ	廃インクボックスがもうすぐ満杯です。新しい廃インクボックスを準備してください。ご購入については、販売店にご連絡ください。(26 ページ参照)
イーサネットボードイジョウ	イーサネットのエラーが発生しました。接続されているケーブル類をすべてはずし、電源を入れ直してください。それでも同じメッセージが表示される場合は、販売店またはサービス実施店にご連絡ください。
インクカートリッジヨ コウカン	インクが完全になくなりました。操作部に表示されている色の GX カートリッジを交換してください。(24 ページ参照)
インクカートリッジヨ セット	GX カートリッジをセットし直してください。
インク ノコリワズカ	GX カートリッジのインクがもうすぐなくなります。インクが少なくなった GX カートリッジの色を確認し、新しいカートリッジを準備してください。ご購入については、販売店にご連絡ください。(26 ページ参照)
オフライン	オフライン状態ですと印刷されません。印刷を実行するときは、[オンライン] キーを押し、オンライン状態 (青色のランプが点灯) にしてください。
ジュンピチュウ	しばらくお待ちください。なお、インクの供給中はカチカチと音がする動作を何度かしますが、故障ではありません。
シヨウオンドハンイガイ コウオン / テンゲンサイトウニユウ	使用温度 (高温 / 低温) の範囲外です。プリンターの使用環境を確認し、設置し直すか、プリンター本体が室温に十分なじむまで、しばらくお待ちください。
シヨウオンドハンイガイ テイオン / テンゲンサイトウニユウ	

エラーメッセージ	対処方法
トレイ # ニ ヨウシヨホキユウ マ タハ キョウセイインサツ / A4 フ ツウシ	指定されたトレイ # (1) に用紙をセッ トしてください。 または、[強制排紙] キーを押し、ほか の用紙がセットされているトレイを指定 して印刷してください。データを取り消 すときは [ジョブリセット] キーを押し てください。
トレイ # ノ サイズヨヘンコウ マタハ キョウセイインサツ / A4 フツウシ	選択されたトレイ # (1) に指定したサ イズの用紙をセットし、操作部で用紙 サイズを変更してください。 または、[強制排紙] キーを押し印刷 してください。データを取り消すとき は、[ジョブリセット] キーを押ししてく ださい。
トレイ # ノ セッテイヨヘンコウ マタハ キョウセイインサツ / A4 フツウシ	選択されたトレイ # (1、テサシ) に指 定した種類の用紙をセットし、操作部で 用紙の種類を変更してください。 または、[強制排紙] キーを押し印刷 してください。データを取り消すときは、 [ジョブリセット] キーを押ししてくだ さい。
ハイインクボックスガ セット サレ テイマセン / ハイインクボックス ヨ セット シテクダサイ	廃インクボックスが正しくセットされて いません。廃インクボックスを正しくセ ットしてください。
ハイインクボックスガ マンパイニ ナリマシタ / ハイインクボックス ヨ コウカン シテクダサイ	廃インクボックスが満杯です。廃インク ボックスを交換してください。
フウトウレバーイチガ タダシクア リマセン / レバーヨ タダシクセッ ト (マタハ キョウセイハイシキー)	指定された用紙種類と封筒・標準切替レ バーの位置が異なります。メンテナンス 実行時に封筒・標準切替レバーの位置が 左側 (奥側) の場合も表示されます。 封筒・標準切替レバーの位置を変更し てください。または、[強制排紙] キーを 押し、印刷してください。データを取り 消すときは、[ジョブリセット] キーを 押ししてください。
ミギマエカバーヨアケテ / インクカー トリッジヨ コウカン	操作部に表示されている色のインクがな くなりましたので、GX カートリッジを 交換してください。(24 ページ参照)



エラーメッセージと対処方法（つづき）



エラーメッセージ	対処方法
メンテナンスチュウ	しばらくお待ちください。なお、クリーニング中はカチカチと音がする動作を何度かしますが、故障ではありません。
メンテナンス シッパイ OK キーオシテクダサイ	メンテナンスに失敗しました。[OK] キーを押すと、メンテナンス失敗の原因が表示されます。エラーがあれば解消して、もう一度メンテナンスを行ってください。
ヨウシ ツマリ ##### / XXXX	##### で指定された箇所（トレイ 1、テサントレイ、ウエ マタハ ハイメンカパー、リョウメンユニット）で紙づまり、または用紙の不送りが発生しました。7～10 ページの「エラーが発生した箇所の確認」で指定箇所を確認し、メッセージ（XXXX 部分）に従って、用紙を取り除いてください。（11 ページ参照）

1

その他のメッセージの詳細は、『操作ガイド』④「トラブル解決」－「操作部にメッセージが表示されたとき」を参照してください。

ERR (993) が表示された場合は、『操作ガイド』④「保守・運用について」－「本体操作部からメンテナンスを行う」－「結露除去」を参照してください。

★操作ガイドの開き方

デスクトップ上の「お使いの機種名 操作ガイド」アイコンをダブルクリックするか、[スタート] メニューから [プログラム] (Windows XP の場合は [すべてのプログラム])、[お使いの機種名] を選び、[お使いの機種名 操作ガイド] を選択するとブラウザが起動し、操作ガイドが表示されます。

Macintosh をお使いの場合に、操作ガイドをご使用するには、付属の CD-ROM (④) から [使用説明書を見る .htm] を開いてください。

全体

本文中のイラストは GX e3300 を使用しています。

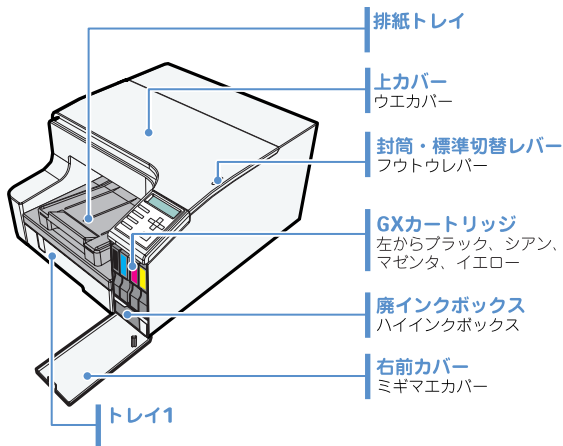

BPQ700S

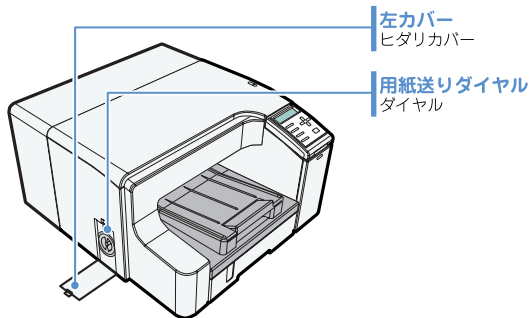

BPQ701S

背面

GX e3300

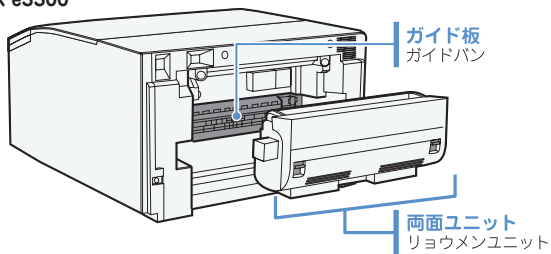

BPQ702S

GX e2600

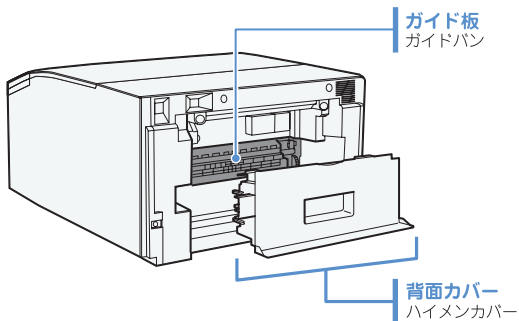

BYH712S

GX e3300

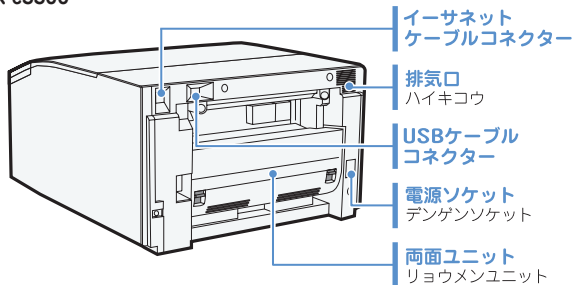

BYH714S

GX e2600

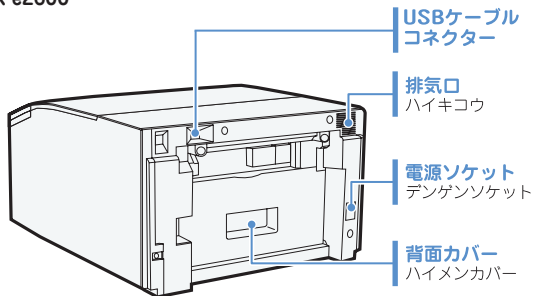

BYH713S

2

操作部

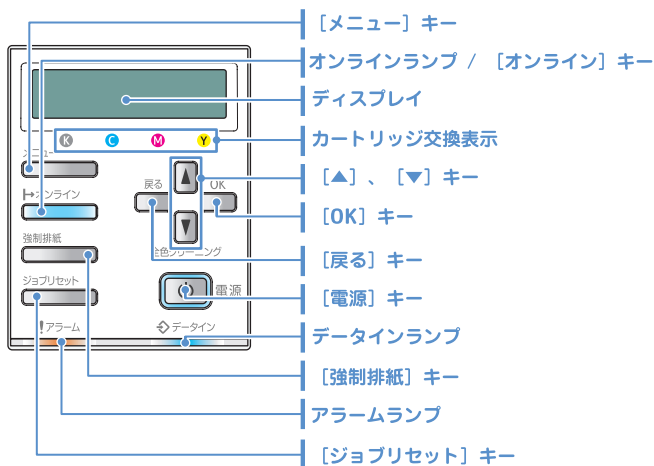

BUF706S

↓ 補足

- 上段の青い文字は本書での名称、下段の黒い文字カタカナはエラーメッセージに表示される名称を示しています。

つまった紙や紙片が完全にに取り除けない場合の対処策

つまった用紙や紙片が完全にに取り除けない場合の対処策

用紙がつまったときは、まず、エラーメッセージを確認し、メッセージの内容に従って用紙を取り除いてください。用紙の取り除き方には、[強制排紙]キーを押して用紙を取り除く方法と、トレイ1、上カバーなどメッセージに表示された箇所を開けて用紙を取り除く方法があります。

メッセージに従って用紙を取り除いたにもかかわらず、つまった用紙や紙片が完全に取り除けない場合には、以下の手順でガイド板を開けて用紙を取り除いてください。

★重要

- 両面ユニット、またはオプションのマルチ手差しフィーダーを取り付けているときは、取り外してから作業を始めてください。

1

両面ユニットの左右にある両面ユニット脱着レバーを押し上げて、両面ユニットを手前に引き出して外します。

GX e2600 の場合は、背面カバーを取り外してください。

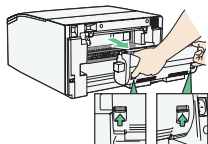

2

ガイド板の左右のツメを内側にスライドさせて、ガイド板を開けます。

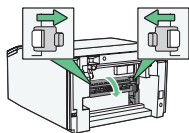

3

左カバーを開けます。

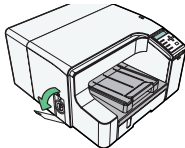

3



つまった紙や紙片が完全に取り除けない場合の対処策（つづき）

4

用紙送りダイヤルを回して用紙を搬送ベルトから浮かせ、取りやすくします。

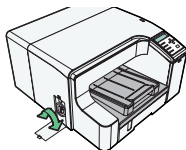

BPW1535

5

用紙と搬送ベルトの間に指を入れ、ゆっくりとつまった用紙を取り除きます。
※搬送ベルトには手を触れないでください。

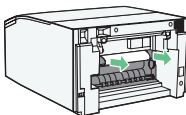

BPW1545

6

ガイド板を閉じます。

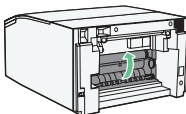

BPW1425

7

両面ユニットの左右にある両面ユニット脱着レバーを押さずに、両面ユニットをカチッと音がするまで奥に押し込んでセットしてください。

左右の両面ユニット脱着レバーが確実にセットされていることを確認してください。

GX e2600 の場合は、背面カバーを取り付けてください。

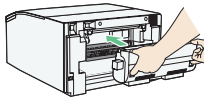

BPW1555

8

左カバーを閉じます。

印刷が始まります。

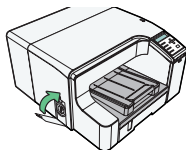

BP01026

補足

- ・ 用紙のつまりかたによっては、つまったページからではなく、その次のページから印刷を再開したり、白紙を排紙したりすることがあります。
- ・ 繰り返し用紙がつまる場合は、まず以下の項目を確認してください。状況が改善されない場合は、『操作ガイド』④「トラブル解決」－「給紙・排紙が正常に行われない」を参照してください。
- ・ セットされている用紙の枚数が多すぎませんか？ 給紙トレイ内の用紙ガイドに示されている上限表示を超えないように用紙を入れてください。
- ・ 給紙トレイの用紙ガイド（左右と手前のレバー）はきちんと用紙にあわせてセットされていますか？
- ・ ガイド板は閉まっていますか？ ガイド板はしっかりと閉まっているか確認してください。ガイド板の左右両端をカチッと音がするまで押さえてください。
- ・ 使用できない用紙を使用していませんか？

確認項目の詳細は、『操作ガイド』④「印刷の準備」－「用紙をセットする」、「用紙について」、または 11 ページの「つまった用紙や紙片が完全に取除けない場合の対処策」の各項目を参照してください。

操作部にトレイ 1、テサシトレイ、ウエカバー、ハイメンカバー、リョウメンユニットの用紙づまりが表示された場合の対処策については、『操作ガイド』④「トラブル解決」－「用紙がつまったとき」の各項目を参照してください。

3

症状ごとの対処方法

●印刷結果に白すじが入る、または色ズレが発生して正しく印刷することができない場合

プリントヘッドのノズルからインクが正しく吐出されない「ノズル抜け現象」が発生している可能性があります。以下の順序でノズルチェックを行い、印刷結果の状況によりヘッドクリーニング、ヘッドリフレッシングを行ってください。

- 1** ノズルチェックを実行します。
(手順は 17 ページの「ノズルチェックの方法」を参照)
- 2** 印刷結果が正常でない場合は、ヘッドクリーニングを実行します。
(手順は 18 ページの「ヘッドクリーニング、ヘッドリフレッシングの方法」を参照)
- 3** ヘッドクリーニング後、再度ノズルチェックを実行し、印刷結果が正常の状態になるかを確認します。
印刷結果が正常でない場合は、プリンターを約 5 分～ 10 分放置後、ノズルチェックを実行します。
- 4** それでも印刷結果が正常でない場合は、ヘッドクリーニング実行後、ノズルチェックを実行します。正しい結果が得られない場合はこの手順をもう 1 回繰り返し、印刷結果を確認します。
- 5** それでも印刷結果が正常でない場合は、該当ヘッドのヘッドリフレッシングを実行し、再度ノズルチェックで印刷結果を確認します。
※ヘッドリフレッシングは、ヘッドクリーニングよりもより強力なクリーニングを行うため、大量のインクを消費します。
- 6** 以上の手順を実施しても正しい印刷結果が得られない場合は、5 分～ 10 分放置した後、ノズルチェックを実行してください。時間をおくことで、プリンターヘッドのノズル内部に発生した可能性のある微小な気泡が、インク中に溶け込むなどして消滅し、インクの吐出が正常に回復してノズル抜けが解消する場合があります。

7

いったん正常になるが、またすぐに再発してしまう場合には、サイセイシモードを ON にしてください。



これらの手順を行っても解決しない場合は販売店またはサービス実施店へ連絡してください。

各設定・調整方法

●色がぼやける、双方向印刷（往復両方で印刷）でタテ方向の線がずれる場合

封筒・標準切替レバーが正しい位置に設定されていないか、またはヘッド位置がずれている可能性があります。以下の順序で封筒・標準切替レバーの位置を確認し、テストパターンの印刷による「ヘッド位置調整」を実行して、最適な調整値を設定してください。

1 プリンター本体の右上側にある封筒・標準切替レバーの位置を設定します。

封筒へ印刷するときは （奥側）に、それ以外の用紙へ印刷するときは （手前側）にします。ヘッド位置を調整する場合は、側（手前側）にしてください。

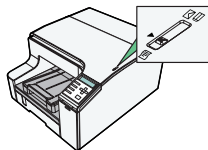

BP07045

2 ヘッド位置調整を実行します。 （手順は 19 ページの「ヘッド位置調整の方法」を参照）

3 それでもなおらない場合は、ノズルチェックを実行し、必要に応じてヘッドクリーニングを行います。

（手順は 17 ページの「ノズルチェックの方法」および 18 ページの「ヘッドクリーニング、ヘッドリフレッシュの方法」を参照）

これらの手順を行っても解決しない場合は販売店またはサービス実施店へ連絡してください。

5 ●色ムラがある、白すじや黒すじが発生する、ヨコ方向の線がずれる場合

21 ページの「用紙送り量調整の方法」の手順に従ってテストパターンを印刷し、用紙の送り量を調整してください。

ノズルチェックの方法

- 1 操作部の [メニュー] キーを押し、[▲] または [▼] キーを押し、「メンテナンス」を表示させ、[OK] キーを押します。
- 2 「ノズルチェック」が表示されたら [OK] キーを押し、メッセージが表示されたら、もう一度 [OK] キーを押します。テストパターンが印刷されます。
- 3 印刷結果を確認します。ノズル抜けが発生している場合は次項の「ヘッドクリーニング、ヘッドリフレッシュの方法」を参照し、ノズル抜けを改善してください。

正常な印刷結果



ノズル抜けが発生している場合



- 4 [オンライン] キーを押し、通常画面に戻ります。



各設定・調整方法（つづき）



ヘッドクリーニング、ヘッドリフレッシュの方法

- 1 プリンター本体の右上側にある封筒・標準切替レバーを  側（手前側）にします。
- 2 操作部の [メニュー] キーを押し、[▲] または [▼] キーを押して、「メンテナンス」を表示させ、[OK] キーを押します。
- 3 [▲] または [▼] キーを押して、「ヘッドクリーニング」もしくは「ヘッドリフレッシュ」を表示させ、[OK] キーを押します。
- 4 [▲] または [▼] キーを押して、ヘッドクリーニング、ヘッドリフレッシュしたいヘッドの番号を選択し、[OK] キーを押します。
メッセージが表示されたら、もう一度 [OK] キーを押します。

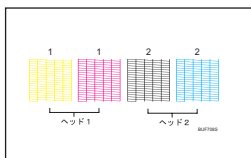

- 5 [オンライン] キーを押し、通常画面に戻ります。

ヘッド位置調整の方法

1

操作部の [メニュー] キーを押し、[▲] または [▼] キーを押して「メンテナンス」を表示させ、[OK] キーを押します。

2

[▲] または [▼] キーを押して、「ヘッドイチチョウセイ」を表示させ、[OK] キーを押します。

3

[▲] または [▼] キーを押して、「チョウセイパターンインサツ」を表示させ、[OK] キーを押します。

4

[▲] または [▼] キーを押して、テストパターンを選択し、[OK] キーを押します。

※すべての解像度での印刷を正しく補正するためには、「コウソク」、「ハヤイ、キレイ」、「コウガシツ」のすべての調整を行います。

「ヘッド位置調整」テストパターンが印刷されます。

5

テストパターンの印刷結果から、最適な調整値を確認します。

四角の左右にある縦線にずれがなく、四角の色がもっとも薄くグレーに近いパターンの上側の数値が最適な調整値です。「A」の列で四角の左右にある縦線がもっとも直線に近く、四角の色がもっとも薄いパターンの上側の数値が「+2」の場合、「A」の調整値は「+2」になります。

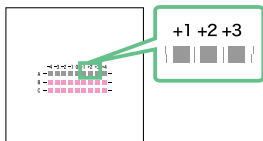

BPQ710S

5



各設定・調整方法（つづき）



6 [▲] または [▼] キーを押して、「チョウセイジッコウ」を表示させ、
[OK] キーを押します。

7 [▲] または [▼] キーを押して、手順 4 で選択した解像度を選択し、
[OK] キーを押します。

8 調整したい項目を選択し、[OK] キーを押します。

9 手順 5 で確認した調整値を入力し、[OK] キーを押します。

10 [オンライン] キーを押し、通常画面に戻ります。

用紙送り量調整の方法

1 操作部の [メニュー] キーを押し、[▲] または [▼] キーを押して「メンテナンス」を表示させ、[OK] キーを押します。

2 [▲] または [▼] キーを押して、「ヨウシオクリリョウチョウセイ」を表示させ、[OK] キーを押します。

3 [▲] または [▼] キーを押して、「チョウセイパターンインサツ」を表示させ、[OK] キーを押します。

テストパターンが印刷されます。

4 テストパターンの印刷結果から、最適な調整値を確認します。

四角の色がもっとも薄く、左右にある横線にずれがないパターンの左側の数値が最適な調整値です。下図の例では、調整値は [+2] になります。

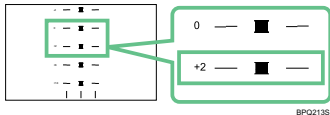

BPO213S

または下のパターンで横線が逆方向にずれているものを参考にして、調整値を決めてください。たとえば、「+2」の四角の色がもっとも薄く、「+6」の左右にある横線が「+2」とは逆方向にずれている場合、調整値はずれの程度に応じて [+3] ~ [+5] になります。調整の終了後もう一度用紙送り量調整を行い、最適な調整値に設定されているかを確認してください。

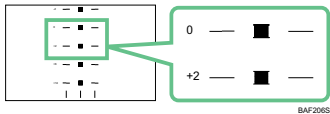

BAF206S

5 [▲] または [▼] キーを押して、「チョウセイジツコウ」を表示させ、[OK] キーを押します。

5



各設定・調整方法（つづき）



6

[▲] または [▼] キーを押して、手順 4 で確認した調整値 (-14 ~ +14) を選択し、[OK] キーを押します。

7

[オンライン] キーを押し、通常画面に戻ります。

5

その他のトラブル

一部の文字が薄い、一部の文字が印刷されない／特定のデータ、特定のアプリケーションで正常に印刷できない

- ・ プリンタードライバーを最新にバージョンアップすることで、トラブルを解決できる場合があります。
バージョンアップの詳細は、『操作ガイド』④「付録」－「プリンタードライバーについて」－「インターネットから最新のバージョンをインストールする」を参照してください。
- ・ プリンタードライバーの設定を変えることで、トラブルを解決できる場合があります。詳細は、『操作ガイド』④「トラブル解決」－「印刷結果がおかしい」－「その他の現象」を参照してください。

GX カートリッジの交換方法

GX カートリッジの準備

GX カートリッジのインクがなくなると印刷ができなくなります。また、GX カートリッジのインクがない状態が長期間続くと、プリントヘッドのメンテナンスができなくなり、プリンター本体の故障につながることもあるので、**GX カートリッジは常に予備をご用意いただき、交換時期のメッセージが表示されたら、早めに交換してください。**

↓ 補足

- ・ 1色でもGXカートリッジのインクがなくなると、プリンターの動作が停止します。たとえば、シアン、イエロー、マゼンタなどカラーのGXカートリッジのインクがなくなった場合でも、白黒印刷することはできません。交換時期のメッセージが表示されたら、早めに交換してください。

新しいGXカートリッジの準備

操作部のインク残量表示が右図の場合、インク残量が残りわずかになっています。新しいGXカートリッジを準備してください。

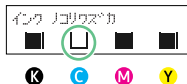

インクの交換時期

操作部のインク残量表示が右図の場合、GXカートリッジ内のインクがなくなっています。該当のGXカートリッジを交換してください。

なお、「ミギマエカバーアケテ / インクカートリッジヨ コウカン」のメッセージが表示され、アラームランプが赤く点灯すると、プリンターの動作は停止しますのでご注意ください。

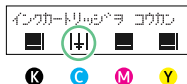

GX カートリッジの交換方法

⚠ 注意



- ・インクが眼に入った場合、速やかに流水で洗い、異常のあるときは医師にご相談ください。
- ・インクを飲み込んだ場合、濃い食塩水を飲ませるなどして吐き出させ、医師にご相談ください。
- ・インクが皮膚に付いた場合は、すぐに水または石鹸で洗い流してください。



- ・インクは子供の手の届かないところに保管してください。

1

新しいGX カートリッジを用意し、右前カバーのくぼんでいる箇所を押して ① 開けます ②。

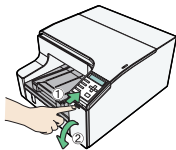

BP01133

2

インクがなくなったGX カートリッジを手前に引いて取り出します。

3

GX カートリッジの向きを確認し、奥まで確実に差し込みます。

4

右前カバーのくぼんでいる箇所を押して閉じます。

右前カバーが閉じていることを確認してください。

インクの充填動作が開始します。

(インクの充填時間は約2～3分かかる場合があります)

↓ 補足

- ・用紙がつかまっているときや、「ヨウシ ツマリ #####」「トレイ # ニ ヨウシヲホキュウ」などのエラーが発生しているときは、エラーを解除してからGX カートリッジを交換してください。
- ・複数のGX カートリッジのインクがなくなった場合は、該当のカートリッジをすべて交換してください。1つずつ交換するより、交換処理の時間が短縮できます。
- ・インクの供給中はカチカチと音がする動作を何度かしますが、故障ではありません。しばらくお待ちください。

7

消耗品のご購入方法

消耗品のご購入について

GX カートリッジのご購入については、本機をお買い上げの販売店へご連絡ください。
または、インターネットで簡単にご注文できる、便利な NetRICOH をご利用ください。



NetRICOH のホームページ
<http://www.netricoh.com/>

※お客様相談センターではご購入いただくことはできませんので、ご了承ください。

消耗品 商品名一覧

● M サイズカートリッジ

GX カートリッジ	ブラック	GC31K
GX カートリッジ	シアン	GC31C
GX カートリッジ	マゼンタ	GC31M
GX カートリッジ	イエロー	GC31Y

● S サイズカートリッジ

GX カートリッジ	ブラック	GC31KS
GX カートリッジ	シアン	GC31CS
GX カートリッジ	マゼンタ	GC31MS
GX カートリッジ	イエロー	GC31YS

● 廃インクボックス

GX e3300/GX e2600 : IPSiO GX 廃インクボックス タイプ e3300

使用済み GX カートリッジの回収について

弊社では、環境保全を優先課題の一つとし、使用済み製品の回収・リサイクルを積極的に行っております。本 GX カートリッジは、複数の回収方法を用意しておりますので、回収にご協力ください。

なお、回収方法の詳細は下記のホームページをご覧ください。

<http://www.ricoh.co.jp/ecology/recycle/toner/indexg.html>

使用済み廃インクボックスの回収について

本廃インクボックスは、弊社の使用済み廃インクボックス回収の仕組みに基づく回収を行っておりますので、回収にご協力ください。

ご使用後は、配送担当者、ご購入先または保守担当者に連絡の上、使用済み廃インクボックスをお渡しください。

お問い合わせ先

■消耗品に関するお問い合わせ

弊社製品に関する消耗品は、お買い上げの販売店にご注文ください。
NetRICOHのホームページからもご購入できます。

<http://www.netricoh.com/>

■故障・保守サービスに関するお問い合わせ

故障・保守サービスについては、サービス実施店または販売店にお問い合わせください。
修理範囲（サービスの内容）、修理費用の目安、修理期間、手続きなどをご
要望に応じて説明いたします。

転居の際は、サービス実施店または販売店にご連絡ください。転居先の最寄
りのサービス実施店、販売店をご紹介します。

<http://www.ricoh.co.jp/support/repair/index.html>

■操作方法、製品の仕様に関するお問い合わせ

操作方法や製品の仕様については、「お客様相談センター」にお問い合わせください。



0120-000-475

FreeDial FAX 0120-479-417

・受付時間：平日（月～金）9時～18時／土曜日9時～12時、13時～
17時（祝祭日、弊社休業日を除く）

・通話料は無料です。

・音声ガイダンスに従い製品別の番号をプッシュボタンでお知らせください。
トーン信号が出せない電話機の場合は、そのまましばらくお待ちいただきます
とオペレーターに接続します。

※対応状況の確認と対応品質の向上のため、通話を録音させていただいております。

<http://www.ricoh.co.jp/SOUDAN/index.html>

■最新ドライバーおよびユーティリティ情報

最新版のドライバーおよびユーティリティをインターネットのリコーホーム
ページから入手できます。

<http://www.ricoh.co.jp/download/index.html>

■商標

・Microsoft®、Windows® は米国 Microsoft Corporation の米国およびその他の国における登録商標または商標です。
・その他の製品名、名称は各社の商標または登録商標です。

おことわり

本機に登録した内容は、必ず控えをとってください。お客様が操作をミスしたり本機に異常が発生した場合、
登録した内容が消失することがあります。

本機の故障による損害、登録した内容の消失による損害、その他本機の使用により生じた損害について、
当社はいっさいその責任を負えませんのであらかじめご了承ください。

本製品（ハードウェア、ソフトウェア）および使用説明書（本書・付属説明書）を運用した結果の影響に
ついては、一切責任を負いかねますのでご了承ください。

本書の内容に関しては、将来予告なしに変更することがあります。

機械の改良変更等により、本書のイラストや記載事項とおお客様の機械とが一部異なる場合がありますので
ご了承ください。

画面の表示内容やイラストは機種、オプションによって異なります。

本書は、原則的にオプションを装着した状態の画面と外観イラストを使って説明しています。

本書の一部または全部を無断で複写、複製、改変、引用、転載することはできません。

IPSiO GX e3300 / GX e2600

こんなときには

株式会社リコー
東京都中央区銀座8-13-1
リコービル 〒104-8222
<http://www.ricoh.co.jp/>

1 操作部にメッセージが表示されたときには

2 エラーが発生した箇所の確認

3 つまった用紙が見つからないときには

4 きれいに印刷できないときには

5 プリンターの設定・調整方法

6 その他のトラブル

7 消耗品の交換方法とご購入方法