



IPSIO GX 5000/GX 3000

こんなときには

操作部にメッセージが表示された
ときには

1

エラーが発生した箇所の確認

2

用紙が詰まったときの取り除きかた
「ヨウシミスフィード ガイドバン」

3

きれいに印刷できないときには

4

プリンターの設定・調整方法

5

その他のトラブル

6

GXカートリッジ(インクカートリッジ)
の交換方法とご購入方法

7

この使用説明書はプリンターのそばに保管してください。この使用説明書で対処できない場合は、CD-ROM収録の『操作ガイド』を参照してください。安全に正しくお使いいただくために、操作の前には必ず『セットアップハンドブック』『安全上のご注意』をお読みください。

操作部にメッセージが表示されたときには

⚠ 注意



- ・インクが眼に入った場合、速やかに流水で洗い、異常のあるときは医師にご相談ください。
- ・インクを飲み込んだ場合、濃い食塩水を飲ませるなどして吐き出させ、医師にご相談ください。
- ・インクが皮膚に付いた場合は、すぐに水または石鹸で洗い流してください。



- ・インクは子供の手の届かないところに保管してください。



- ・機械は電源コンセントにできるだけ近い位置に設置し、異常時に電源プラグを容易に外せるようにしてください。



- ・機械作動中にカバーを開け、機械内部に手や指を入れないでください。手や指をはさまれ、けがの原因になります。

1

エラーメッセージの内容と対処策について

| エラーメッセージ | 対処方法 |
|---|---|
| ERR (####) デンゲンサイト ウニュー / ナオライパイハ レンラクシテクダサイ | エラーが発生しました。接続されているケーブル類をすべてはずし、いったん電源を入れ直してください。それでも同じメッセージが表示される場合は、販売店またはサービス実施店にご連絡ください。 |
| インクカイシュウユニットガ セットサレテイマセン / インク カイシュウユニットヲ セット シテクダサイ | インク回収ユニットが正しくセットされていません。インク回収ユニットを正しくセットしてください。 |
| インクカイシュウユニットガ マンバイナリマシタ / インク カイシュウユニットヲ コウカ ンシテクダサイ | インク回収ユニットが満杯です。サービス実施店にご連絡ください。 |
| インクカイシュウユニット モ ウスグマンパイ | インク回収ユニットがもうすぐ満杯です。サービス実施店にご連絡ください。 |
| インク コウカンシテクダサイ | インクが残り少なくなりました。操作部に表示されている色のGX カートリッジを交換してください。(19 ページ参照) |

| エラーメッセージ | 対処方法 |
|---|---|
| インクラ コウカンシテクダサイ | 操作部に表示されている色のインクがなくなりましたので、GX カートリッジを交換してください。(19 ページ参照) |
| インクラ セットシテクダサイ | GX カートリッジをセットし直してください。 |
| ウエカパーマタハ リョウメン ユニットガ / アイテイマス シ メテクダサイ | 上カバーが開いているか、両面ユニットがきちんとセットされていません。上カバーを閉め直し、両面ユニットをきちんとセットし直してください。 |
| オフライン | オフライン状態ですと印刷されません。印刷を実行するときは、[オンライン] ボタンを押し、オンライン状態（緑色のランプが点灯）にしてください。 |
| ジュンビチュウ | しばらくお待ちください。なお、インクの供給中はカチカチと音がする動作を何度かしますが、故障ではありません。 |
| シヨウオンドハンイガイ コウ オン / デンゲンサイトウニュー | 使用温度（高温 / 低温）の範囲外です。プリンターの使用環境を確認し、設置し直すか、プリンター本体が室温に十分なじむまで、しばらくお待ちください。 |
| シヨウオンドハンイガイ テイ オン / デンゲンサイトウニュー | 使用温度（高温 / 低温）の範囲外です。プリンターの使用環境を確認し、設置し直すか、プリンター本体が室温に十分なじむまで、しばらくお待ちください。 |
| トレイ# ニ ヨウシヲホキュウ マタハ キョウセイインサツ / A4 フツウシ | 指定されたトレイ#（1、2）に用紙をセットしてください。 または、[強制排紙] キーを押し、ほかの用紙がセットされているトレイを指定して印刷してください。データを取り消すときは [ジョブリセット] キーを押ししてください。 |
| トレイ# ノ サイズヲヘンコウ マタハ キョウセイインサツ / A4 フツウシ | 選択されたトレイ#（1、2）に指定したサイズの用紙をセットし、操作部で用紙サイズを変更してください。 または、[強制排紙] キーを押し、指定したサイズの用紙がセットされているトレイを選択して印刷してください。データを取り消すときは、[ジョブリセット] キーを押ししてください。 |

操作部にメッセージが表示されたときには

| エラーメッセージ | 対処方法 |
|--|--|
| トレイ# ノ セットイラヘンコ ウ マタハ キョウセイインサ ツ / A4 フツウシ | 選択されたトレイ# (1、2、テサシ) に指定した種類の用紙をセットし、操作部で用紙の種類を変更してください。ください。データを取り消すときは、[ジョプリセット] キーを押してください。 |
| ナイブユニット モウズグマン パイ | 内部ユニットはサービス交換部品です。内部ユニットの交換に関してはサービス実施店にお問い合わせください。 |
| メンテナンスチュウ | しばらくお待ちください。なお、クリーニング中はカチカチと音がする動作を何度かしますが、故障ではありません。 |
| ヨウシミスフィード ##### / ヨウシ トリノゾイテクダサイ | ##### で指定された箇所 (トレイ1、トレイ2、テサシトレイ、ガイドパン、ウエカパー、リョウメンユニット) で紙づまり、または用紙の不送りが発生しました。 5～6ページの「エラーが発生した箇所の確認」で指定箇所を確認し、用紙を取り除いてください。(7ページ参照) |
| リョウメンユニットガタダシク セットサレテイマセン / リョウ メンユニットヲ セットシナオ シテクダサイ | 両面ユニットをセットし直してください。 |
| リョウメンユニットカバーガア イテイマス / リョウメンユニ ットカバーヲ シメテクダサイ | 両面ユニットのカバーを閉めてください。 |

その他のメッセージの詳細は、『操作ガイド』(電子操作ガイド)の「トラブル解決」－「操作部にメッセージが表示されたとき」を参照してください。

★電子操作ガイドの開き方

デスクトップ上の[お使いの機種名 操作ガイド]アイコンをダブルクリックするか、[スタート]メニューから[プログラム] (Windows XP の場合は [すべてのプログラム])、[お使いの機種名]を選び、[お使いの機種名 操作ガイド]を選択するとブラウザが起動し、電子操作ガイドが表示されます。

全 体

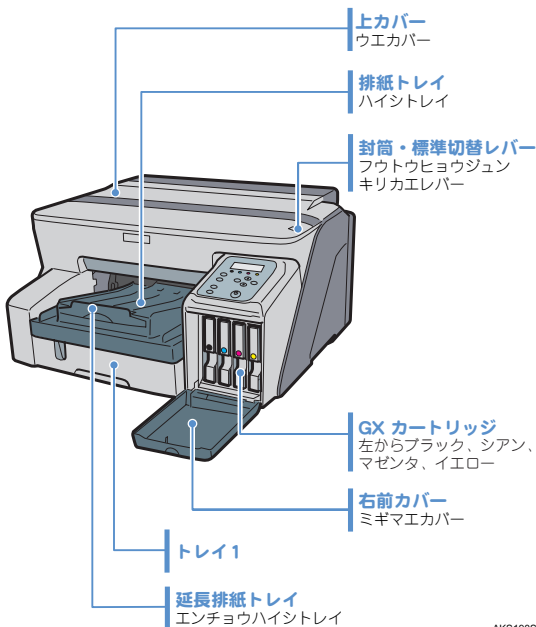

AKS190S

エラーが発生した箇所の確認

背面

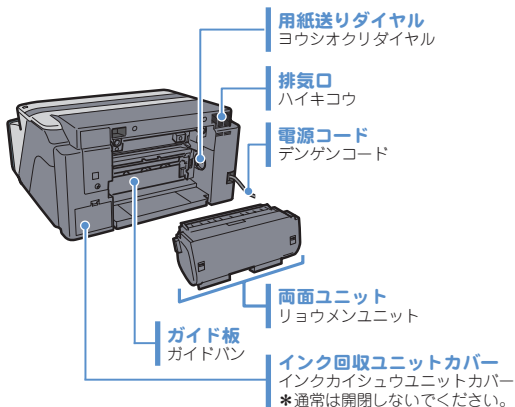
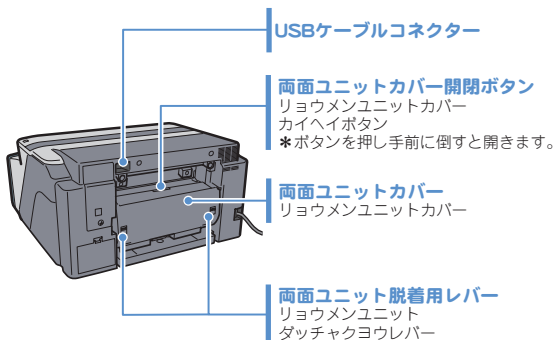

用紙がつまったときの取り除きかた

「ヨウシミスフィード ガイドバン」と表示された場合の対処策

★重要

マルチ手差しフィーダー（オプション）を取り付けているときは、プリンターの電源を切り、マルチ手差しフィーダーを取り外してから作業を始めてください。

両面ユニットを取り外す際には、両面ユニットの金属端子の部分（右の図を参照）に触れたり、物をぶつけないように注意してください。

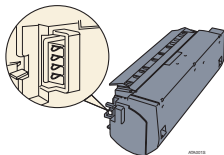

- 1 背面の両面ユニットの左右2カ所にある両面ユニット脱着用レバーを押し上げ、両面ユニットを取り外します。

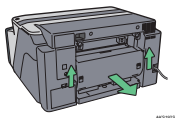

3

- 2 ガイド板の左右のツメを内側にスライドさせて、ガイド板を開けます。

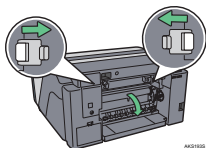

- 3 用紙送りダイヤルを回して用紙をローラーから浮かせ、取りやすくします。

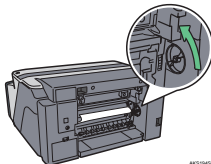

- 4** 用紙とローラーの間に指を入れ、ゆっくりとつまんだ用紙を取り除きます。ローラーには手を触れないでください。

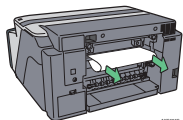

- 5** ガイド板を閉じます。ガイド板左右の「PUSH」を押して、確実に閉じます。

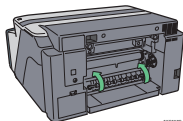

3

- 6** 両面ユニットを元の位置に取り付け、左右の両面ユニット脱着用レバーを下げます。
マルチ手差しフィーダーを取り付けているときは、電源が切れている状態でプリンター本体にマルチ手差しフィーダーを取り付けます。
印刷が始まります。

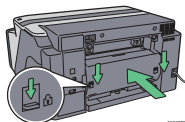

用紙がつまったときの取り除きかた

↓ 補足

用紙のつまりかたによっては、つまったページからではなく、その次のページから印刷を再開したり、白紙を排紙したりすることがあります。

繰り返し用紙がつまる場合は、まず以下の項目を確認してください。状況が改善されない場合は、電子操作ガイドの「トラブル解決」－「給紙・排紙が正常に行われない」を参照してください。

- ・セットされている用紙の枚数が多すぎませんか？ 給紙トレイ内のサイドフェンスに示されている上限表示を超えないように用紙を入れてください。
- ・給紙トレイの用紙ガイド（左右と手前のレバー）はきちんと用紙にあわせてセットされていますか？
- ・ガイド板は閉まっていますか？ ガイド板はしっかりと閉まっているか確認してください。両面ユニットを取り外し、ガイド板の左右両端をカチッと音がするまで押さえてください。
- ・使用できない用紙を使用していませんか？

確認項目の詳細は、電子操作ガイド「用紙のセット」の各項目を参照してください。

「ヨウシミスフィード ガイドバン」以外の用紙ミスフィードが表示された場合の対処策については、電子操作ガイドの「トラブル解決」－「用紙がつまったとき」の各項目を参照してください。

きれいに印刷できないときには

●印刷結果に白すじが入る、または色ズレが発生して正しく印刷することができない場合

プリントヘッドのノズルからインクが正しく吐出されない「ノズル抜け現象」が発生している可能性があります。以下の順序でノズルチェックを行い、印刷結果の状況によりヘッドクリーニング、ヘッドリフレッシュを行ってください。

1 ノズルチェックを実行します。(手順は 13 ページの「ノズルチェックの方法」を参照)

2 印刷結果が正常でない場合は、ヘッドクリーニングを実行します。(手順は 13 ページの「ヘッドクリーニング、ヘッドリフレッシュの方法」を参照)

3 ヘッドクリーニング後、再度ノズルチェックを実行し、印刷結果が正常の状態になるかを確認します。
印刷結果が正常でない場合は、プリンターを約 5 分～ 10 分放置後、ノズルチェックを実行します。

4 それでも印刷結果が正常でない場合は、ヘッドクリーニング実行後、ノズルチェックを実行します。正しい結果が得られない場合はこの手順をもう 1 回繰り返し、印刷結果を確認します。

5 それでも印刷結果が正常でない場合は、該当ヘッドのヘッドリフレッシュを実行し、再度ノズルチェックで印刷結果を確認します。

※ヘッドリフレッシュは、ヘッドクリーニングよりもより強力なクリーニングを行うため、大量のインクを消費します。

6 以上の手順を実施しても正しい印刷結果が得られない場合は、5 分～ 10 分放置した後、ノズルチェックを実行してください。それでも印刷結果が正常でない場合は、プリンターの電源をオフにして 8 時間放置してください。時間をおくことで、プリンターヘッドのノズル内部に発生した可能性のある微小な気泡が、インク中に溶け込むなどして消滅し、インクの吐出が正常に回復してノズル抜けが解消する場合があります。

7

いったん正常になるが、またすぐに再発してしまう場合には、サイセイシモードをONにしてください。(手順は 14 ページの「サイセイシモード選択の方法」を参照)



これらの手順を行っても解決しない場合は販売店またはサービス実施店へ連絡してください。

●色がぼやける、双方向印刷（往復両方で印刷）でタテ方向の線がずれる場合

封筒・標準切替レバーが正しい位置に設定されていないか、またはヘッド位置がずれている可能性があります。以下の順序で封筒・標準切替レバーの位置を確認し、テストパターン印刷による「ヘッド位置調整」を実行して、最適な調整値を設定してください。

1

プリンター本体の右上側にある封筒・標準切替レバーの位置を設定します。

封筒へ印刷するときは  (奥側) に、それ以外の用紙へ印刷するときは  (手前側) にします。ヘッド位置を調整する場合は、 側 (手前側) にしてください。

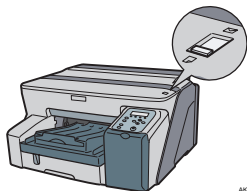

AKS1985

2

ヘッド位置調整を実行します。(手順は 15 ページの「ヘッド位置調整の方法」を参照)

3

それでもなおらない場合は、ノズルチェックを実行し、必要に応じてヘッドクリーニングを行います。(手順は 13 ページの「ノズルチェックの方法」および「ヘッドクリーニング、ヘッドリフレッシュの方法」を参照)

これらの手順を行っても解決しない場合は販売店またはサービス実施店へ連絡してください。

4

きれいに印刷できないときには

- 色ムラがある、白すじや黒すじが発生する、ヨコ方向の線がずれる場合
16ページの「用紙送り量調整の方法」の手順に従ってテストパターンを印刷し、用紙の送り量を調整してください。

プリンターの設定・調整方法

ノズルチェックの方法

- 1 本体操作部の [メニュー] キーを押し、[▲] または [▼] キーを押して、「メンテナンス」を表示させ、[OK] キーを押します。
- 2 「ノズルチェック」が表示されたら [OK] キーを押し、メッセージが表示されたら、もう一度 [OK] キーを押します。テストパターンが印刷されます。
- 3 印刷結果を確認します。ノズル抜けが発生している場合は次項の「ヘッドクリーニング、ヘッドリフレッシュの方法」を参照し、ノズル抜けを改善してください。

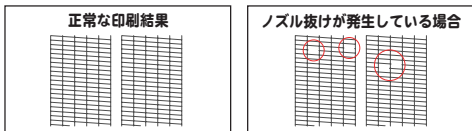

- 4 [オンライン] キーを押し、通常画面に戻ります。

ヘッドクリーニング、ヘッドリフレッシュの方法

- 1 プリンター本体の右上側にある封筒・標準切替レバーを  側 (手前側) にします。
- 2 本体操作部の [メニュー] キーを押し、[▲] または [▼] キーを押して、「メンテナンス」を表示させ、[OK] キーを押します。
- 3 [▲] または [▼] キーを押して、「ヘッドクリーニング」もしくは「ヘッドリフレッシュ」を表示させ、[OK] キーを押します。

4

【▲】または【▼】キーを押して、ヘッドクリーニング、ヘッドリフレッシュしたいヘッドの番号を選択し、【OK】キーを押します。メッセージが表示されたら、もう一度【OK】キーを押します。

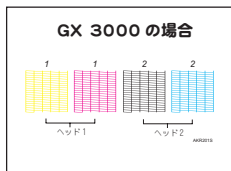

5

【オンライン】キーを押し、通常画面に戻ります。

サイセイシモード選択の方法

本機は用紙の搬送に静電吸着ベルト技術を用いたGELJET BTシステムを使用しており、高抵抗の用紙（再生紙にはその傾向があります）を通紙するとノズル抜けが発生することがあります。この場合には、サイセイシモードをONにしてご使用ください。

1

本体操作部の【メニュー】キーを押し、【▲】または【▼】キーを押して「システムセッテイ」を表示させ、【OK】キーを押します。

2

【▲】または【▼】キーを押して、「サイセイシモード」を表示させ、【OK】キーを押します。

3

【▲】または【▼】キーを押して、「スル」を表示させ【OK】キーを押します。

4

【オンライン】キーを押し、通常画面に戻ります。

上質紙の中には、再生紙と同様に高抵抗のものがあります。そのような用紙をご使用の場合も、サイセイシモードをONにしてください。

ヘッド位置調整の方法

- 1 本体操作部の [メニュー] キーを押し、[▲] または [▼] キーを押して「システムセッテイ」を表示させ、[OK] キーを押します。
- 2 [▲] または [▼] キーを押して、「ヘッドイチチョウセイ」を表示させ、[OK] キーを押します。
- 3 [▲] または [▼] キーを押して、「チョウセイパターンインサツ」を表示させ、[OK] キーを押します。
- 4 [▲] または [▼] キーを押して、テストパターンを選択し、[OK] キーを押します。

※すべての解像度での印刷を正しく補正するためには、「コウソク」、「ハヤイ」、「キレイ」、「コウガシツ」のすべての調整を行います。

「ヘッド位置調整」テストパターンが印刷されます。

- 5 テストパターンの印刷結果から、最適な調整値を確認します。
四角の色がもっとも薄くグレーに近い、あるいは四角の左右にある縦線にずれがないパターンの上側の数値が最適な調整値です。図の例のように、「A」の列で四角の色がもっとも薄く、左右にある縦線がもっとも直線に近いパターンの上側の数値が「+2」の場合、「A」の調整値は「+2」になります。

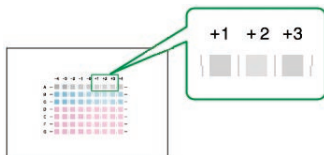

- 6 [▲] または [▼] キーを押して、「チョウセイジツコウ」を表示させ、[OK] キーを押します。
- 7 [▲] または [▼] キーを押して、手順4で選択した解像度を選択し、[OK] キーを押します。
- 8 調整したい項目を選択し、[OK] キーを押します。

9 手順5で確認した調整値を入力し、[OK] キーを押します。

10 [オンライン] キーを押し、通常画面に戻ります。

用紙送り量調整の方法

1 本体操作部の[メニュー]キーを押し、[▲]または[▼]キーを押して「メンテナンス」を表示させ、[OK]キーを押します。

2 [▲]または[▼]キーを押して、「ヨウシオクリリョウチョウセイ」を表示させ、[OK]キーを押します。

3 [▲]または[▼]キーを押して、「チョウセイパターンインサツ」を表示させ、[OK]キーを押します。

テストパターンが印刷されます。

4 テストパターンの印刷結果から、最適な調整値を確認します。

四角の色がもっとも薄く、左右にある横線にずれがないパターンの左側の数値が最適な調整値です。下図の例では、調整値は [+2] になります。



もっとも色の薄い四角であっても、左右の横線がずれている場合は、その上または下のパターンで横線が逆方向にずれているものを参考にして、調整値を決めてください。たとえば、「+2」の四角の色がもっとも薄く、「+6」の左右にある横線が「+2」とは逆方向にずれている場合、調整値はずれの程度に応じて [+3] ~ [+5] になります。調整の終了後ももう一度用紙送り量調整を行い、最適な調整値に設定されているかを確認してください。



プリンターの設定・調整方法

5 [▲] または [▼] キーを押して、「チョウセイジッコウ」を表示させ、[OK] キーを押します。

6 [▲] または [▼] キーを押して、手順 4 で確認した調整値 (-14 ~ +14) を選択し、[OK] キーを押します。

7 [オンライン] キーを押し、通常画面に戻ります。

その他のトラブル

一部の文字が薄い、一部の文字が印刷されない／特定のデータ、特定のアプリケーションで正常に印刷できない

- プリンタードライバーを最新にバージョンアップすることで、トラブルを解決できる場合があります。
バージョンアップの詳細は、電子操作ガイドの「その他の情報」－「プリンタードライバーについて」－「インターネットから最新のバージョンをインストールする」を参照してください。
- プリンタードライバーの設定を変えることで、トラブルを解決できる場合があります。詳細は、電子操作ガイドの「トラブル解決」－「印刷結果がおかしい」－「プリンタードライバーの設定を確認する」－「プリンタードライバーの設定を変える」を参照してください。

本機の構造と GX カートリッジの準備

本機では、GXカートリッジから、プリントヘッドの上部にあるヘッドタンクという場所にインクを吸引し、そこにインクをためながら印刷をしています。そのため、GXカートリッジのインクがなくなっても、すぐに印刷できなくなる訳ではありませんが、ヘッドタンクのインクもなくなると、印刷できなくなります。また、この状態が長期間続くと、プリントヘッドのメンテナンスができなくなり、プリンター本体の故障につながるがあるので、**GXカートリッジは常に予備をご用意いただき、交換時期のメッセージが表示されたら、早めに交換してください。**

↓ 補足

- 白黒印刷のみを実行している場合でも、メンテナンスで使用するため、カラーインクは消費されます。
- GXカートリッジが1色でもなくなると、プリンターの動作が停止します。この場合は、カラー印刷はもちろん白黒印刷も行うことはできません。この状態で長期間放置すると正常印刷できなくなるおそれがありますので、早めに交換してください。

新しいGXカートリッジの準備

本体操作部のインク残量表示が右図の場合、インク残量が20%以下になっています。新しいGXカートリッジを準備してください。



インクの交換時期

本体操作部のインク残量表示が右図の場合、GXカートリッジ内のインクがなくなっています。該当のGXカートリッジを早めに交換してください。

なお、「インクヲ コウカンシテクダサイ」のメッセージが表示されると、プリンターの動作は停止しますのでご注意ください。



アラームランプ 橙：カートリッジ内のインク残量0
赤：動作停止

GXカートリッジの交換方法

⚠ 注意



- ・インクが眼に入った場合、速やかに流水で洗い、異常のあるときは医師にご相談ください。
- ・インクを飲み込んだ場合、濃い食塩水を飲ませるなどして吐き出させ、医師にご相談ください。
- ・インクが皮膚に付いた場合は、すぐに水または石鹸で洗い流してください。



- ・インクは子供の手の届かないところに保管してください。

GX カートリッジ(インクカートリッジ)の交換方法

- 1 新しいGXカートリッジを用意し、右前カバーを開けます。

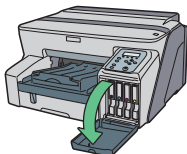

AKS2045

- 2 インクがなくなったGXカートリッジを手前に引いて取り出します。

- 3 GXカートリッジの向きを確認し、軽く差し込んだ後、ラベルにある「PUSH」部分を押し、確実に差し込みます。

- 4 右前カバーを閉じます。インクの充填動作が開始します。
(インクの充填時間は約2～3分かかる場合があります)

↓ 補足

- 用紙がつかまっているときや、「ヨウシミスフィード #####」「トレイ # ニヨウシヲホキュウ」などのエラーが発生しているときは、エラーを解除してからGXカートリッジを交換してください。
- 複数のGXカートリッジのインクがなくなった場合は、該当のカートリッジをすべて交換してください。1つずつ交換するより、交換処理の時間が短縮できます。
- インクの供給中はカチカチと音がする動作を何度かしますが、故障ではありません。しばらくお待ちください。

GX カートリッジのご購入方法

GX カートリッジのご購入について

GX カートリッジのご購入については、本機をお買い上げの販売店へご連絡ください。または、インターネットで簡単にご注文できる、便利なNetRICOHをご利用ください。



NetRICOH のホームページ
<http://www.netricoh.com/>

※ GELJET ダイアルではご購入いただくことはできませんので、ご了承ください。

GX カートリッジ 商品名一覧

● Lサイズカートリッジ (GX 5000用)

| | | |
|-----------|------|-------------------|
| GX カートリッジ | ブラック | GC21KH: 約 3,000 枚 |
| GX カートリッジ | シアン | GC21CH: 約 2,300 枚 |
| GX カートリッジ | マゼンタ | GC21MH: 約 2,300 枚 |
| GX カートリッジ | イエロー | GC21YH: 約 2,300 枚 |

● Mサイズカートリッジ (GX 5000/GX 3000用)

| | | |
|-----------|------|------------------|
| GX カートリッジ | ブラック | GC21K: 約 1,500 枚 |
| GX カートリッジ | シアン | GC21C: 約 1,000 枚 |
| GX カートリッジ | マゼンタ | GC21M: 約 1,000 枚 |
| GX カートリッジ | イエロー | GC21Y: 約 1,000 枚 |

※印刷枚数はA4 サイズ 5% チャートで印刷した場合の目安です。

使用済み GX カートリッジの回収について

弊社では、環境保全を優先課題の一つとし、使用済み製品の回収・リサイクルを積極的に行っております。本 GX カートリッジでは、複数の回収方法を用意しておりますので、回収にご協力ください。

なお、回収方法の詳細は下記のホームページをご覧ください。

<http://www.rioh.co.jp/ecology/recycle/toner/indexg.html>

お問い合わせ先

■消耗品に関するお問い合わせ

お買い上げいただきました弊社製品についての消耗品のご注文はお買い上げの販売店にご連絡ください。

NetRICOHのホームページからもご購入できます。

<http://www.netricoh.com/>

■故障・保守サービスに関するお問い合わせ

故障・保守サービスのお問い合わせは、販売店または最寄りのサービス実施店にご連絡ください。

修理については、修理範囲（サービスの内容）、修理費用の目安、修理期間、手続きなどをご要望に応じて説明いたします。

転居の際は、販売店またはサービス実施店にご連絡ください。転居先の最寄りの販売店、サービス実施店をご紹介します。

■操作方法、製品の仕様に関するお問い合わせ

操作方法、製品の仕様に関するお問い合わせは、「リコープリンターコールセンター GELJET ダイアル」にご連絡ください。

なお、お問い合わせの際は、あらかじめご使用の機種名やコンピュータ環境等を確認の上、ご連絡ください。

ジェルジェット

GELJETダイアル

コールは シーヘGO



0120-560-215
FAX 0120-479-417

受付時間

平日 9:00～12:00

13:00～18:00

土曜日 9:00～12:00

13:00～17:00

(日、祝日及び弊社休業日を除く)

※対応状況の確認と対応品質の向上のため、録音をさせていただいております。

最新プリンタードライバー情報

最新版のプリンタードライバーをインターネットのリコーホームページから入手できます。また、トラブルシューティングやよくある質問に対する回答集（FAQ）もご覧いただけます。

●インターネット/リコーホームページ: <http://www.ricoh.co.jp/>

■商標

- ・MS、Microsoft、Windows は米国 Microsoft Corporation の米国およびその他の国における登録商標です。
- ・その他の製品名、名称は各社の商標または登録商標です。

機械の改良変更等により、本書のイラストや記載事項とおお客様の機械とが一部異なる場合がありますのでご了承ください。

おことわり

1. 本書の内容に関しては、将来予告なしに変更することがあります。
2. 本製品（ハードウェア、ソフトウェア）および使用説明書（本書・付属説明書）を運用した結果の影響については、いっさい責任を負いかねますのでご了承ください。
3. 本書の一部または全部を無断で複写、複製、改変、引用、転載することはできません。

IPSiO GX 5000/GX 3000

こんなときには



J0076606C

- 1 操作部にメッセージが表示されたときには
- 2 エラーが発生した箇所の確認
- 3 用紙がつまったときの取り除きかた「ヨウシミスフィード ガイドバン」
- 4 きれいに印刷できないときには
- 5 プリンターの設定・調整方法
- 6 その他のトラブル
- 7 GXカートリッジ(インクカートリッジ)の交換方法とご購入方法